

SPECTRE

For additional Product Information or help with these instructions, call:
1-800-821-4868, Mon-Fri, 8 am-4pm, Pacific Standard Time

©2010 Spectre Performance

For P/Ns:
5965, 2328, 2318,
2220, 2222, 2226,
2228, 2369, 2379,
2358

Installation Instructions

WARNING!

Read all instructions on this sheet completely before changing element or installing fuel filter! Failure to follow these instructions can result in the risk of fuel fire, loss of property, injury to self and others and possible death! **Use extreme care with installation.**

- Do not install fuel filter within 3" of an exhaust component where extreme heat can ignite fuel.
- Do not use on fuel injected engines or on fuel systems exceeding 10 PSI fuel pressure.

Replace filter every 5,000 miles or when visibly dirty

Install filter between fuel tank and carburetor, in an accessible section of the fuel line. Select a protected, cool area of the engine compartment away from hot exhaust components.

Rigid Metal Fuel Lines

1. Mark an area 3" longer than the filter to be removed from the fuel line.
2. For best results, remove rigid fuel line from the vehicle and cut the area to be removed with a tubing cutter.
3. Remove burrs and metal particles from the fuel line and reinstall on vehicle.
4. Add a short length of rubber fuel hose to each end of the metal fuel line and slide clamps into position on hose.

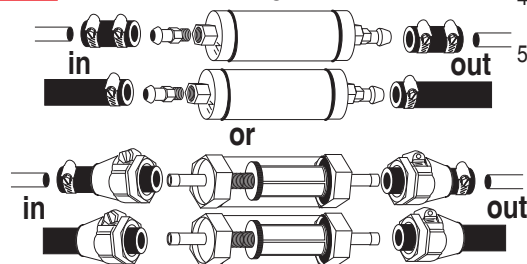
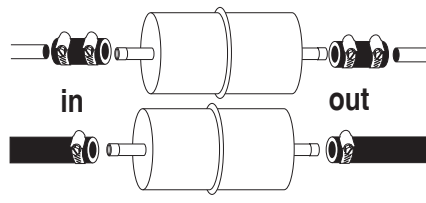

5. If appropriate, install correct size nipples (supplied) onto the end of the fuel filter. Use teflon tape or equivalent thread sealer. **Do not overtighten!**
6. Lubricate nipples and slide fuel filter into position on rubber hose ends. **NOTE: make certain the filter "OUT" end is toward the carburetor!**
7. Position clamps over nipples and tighten securely.
8. Start engine and **CHECK FOR LEAKS!** Check filter again after engine has warmed up.

Flexible Rubber Fuel Lines

1. Mark an area the length of the filter body to be removed from the fuel line.
2. For best results remove rubber fuel line from the vehicle and cut with a sharp knife.
3. Remove any debris from inside hose and reinstall on vehicle.
4. Slide proper size clamps onto end of cut fuel hose.
5. Follow the previous steps 5-8.

Element Replacement Instructions (for filters with replaceable elements)

WARNING!

Read all instructions on this sheet completely before changing element or installing fuel filter! Failure to follow these instructions can result in the risk of fuel fire, loss of property, injury to self and others and possible death! **Use extreme care with installation.**

Assembly

Note the correct component assembly sequence in the following diagram. Place the element (a) over the center shaft until it rests against the OUTLET end (b). Install the nut (c) on the center shaft and tighten until it seats against the element (a). The element should be snug against the end (c).

Place o-rings (d) into both inlet and outlet ends. Replace the housing (e) over the element assembly and screw the INLET (f) end onto the threaded center shaft, sandwiching the housing between the o-rings on either end.

Carefully tighten the ends until snug. Make sure that the housing fits squarely between the ends and that there is no binding of the center shaft threads.

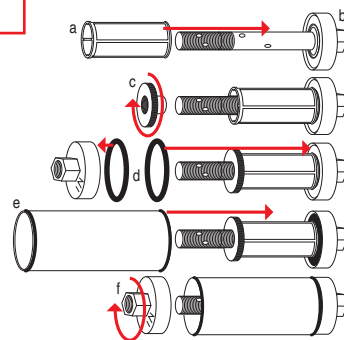

Disassembly

1. Remove filter assembly from vehicle.
2. Carefully loosen the filter ends by using the proper wrenches on both end nuts.
3. To remove the element (a) carefully unscrew the INLET (f) end from the center shaft. Remove the nut (b) and slide the element off the shaft.
4. Replace the element or o-rings as needed (Spectre PN 2358).

Re-Installation

1. If removed during assembly, install correct size nipples onto the ends of the fuel filter housing. Use teflon tape or equivalent thread sealer. **DO NOT OVERTIGHTEN!**
2. Lubricate nipples and slide fuel filter into position in rubber hose ends. **NOTE: make certain that the filter OUT end is toward the carburetor!**
3. Position clamps over nipples and tighten securely.
4. Start engine and **CHECK for LEAKS!** Check fuel filter connections again after engine has warmed up.

SPECTRE

Para la información adicional del producto o la ayuda con estas instrucciones, llámala:
1-800-821-4868, lunes de viernes, Tiempo de Estándar de Pacífico 8:00-16:00

©2010 Spectre Performance

Instrucciones para Instalación

¡ADVERTENCIA!

Lee todas las instrucciones en ésta hoja completamente antes de cambiar el elemento o el filtro para combustible. Falta de seguir estas instrucciones puede resultar en riesgo de fuego, pérdida de propiedad, daño a usted y otros incluso la posibilidad de muerte. **¡Usa precaución extrema con la instalación!**

- No instale el filtro de combustible dentro 7,62 cm del componente de sistema de escape donde el calor alto puede encenderlo.
- No use el filtro en motores con sistema de inyección o cualquier sistema que requiere más presión de aire que 0,69 bar.

Reemplaze el filtro cada 8047 km o cuando se ve sucio

Instala el filtro entre el tanque de combustible y el carburador en un área accesible de la línea de combustible. Selecciona un área protegido y lejos de los componentes del sistema de escape.

Línea Combustible de Metal Rígido

1. Marca un área 7,62 cm más largo que el filtro para removerlo.
2. Para mejor resultado, quite la línea de combustible rígida y corta el área para remover con un cortador de tubos.
3. Quite imperfecciones y partículas de la línea y reinstala en el vehículo.
4. Agrega una línea de manguera corta a cada lado de la línea de combustible y resbala las abrazaderas en posición sobre la manguera.

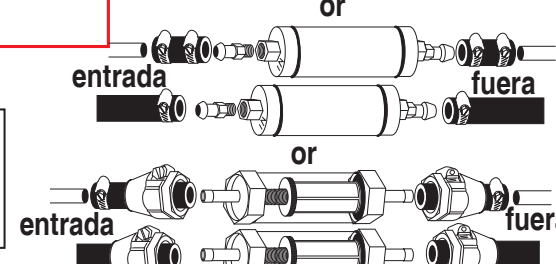
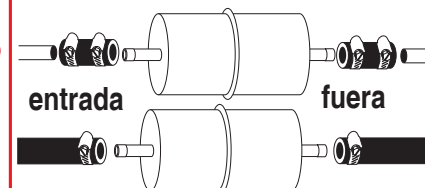

5. Si es necesario instala los pezones apropiado (incluidos) en el extremo de la línea de combustible. Usa cinta de teflón o cualquier cinta sellante adecuado. **¡No sobre apretes!**
6. Lubrica los pezones y resbala los en posición a los extremos de la manguera. **NOTA: Asegurase que el extremo "OUT" del filtro esta dirigido hacia el carburador.**
7. Posiciona las abrazaderas sobre los pezones y apretalos con seguridad.
8. Arranca el motor y **¡REVISALO PARA FUGAS!** Revisa el filtro denuevo despues que el motor se a calentado

Línea de Combustible de Goma Flexible

1. Marca un área al tamaño del filtro para removerlo de la línea de combustible.
2. Para mejor resultados quite la línea de goma para combustible y cortalo con un instrumento afilado.
3. Quite cualquier escombros dentro de la manguera y reinstalalo en el vehículo.
4. Resbala las abrazaderas correctas sobre el extremo de la manguera cortada.
5. Sigue los mismos pasos anterior 5-8.

Instrucciones para reemplazar elemento (para filtros con elementos reemplazables)

¡ADVERTENCIA!

Lee todas las instrucciones en ésta hoja completamente antes de cambiar el elemento o el filtro para combustible. Falta de seguir estas instrucciones puede resultar en riesgo de fuego, pérdida de propiedad, daño a usted y otros incluso la posibilidad de muerte. **¡Usa precaución extrema con la instalación!**

Montaje

Nota la secuencia correcta en el diagrama. Cuadra el elemento (a) sobre el centro del astil hasta que descansa en el extremo del desagüe (b). Instala la tuerca (c) al centro del astil y apreta hasta que se acomoda al elemento (a). El elemento debería estar cómodo al extremo (c).

Cuadra los anillos tipo o (d) a los dos extremos en la entrada y el desagüe. Reemplaza el encajamiento (e) sobre el montaje del elemento y tornilla la entrada (f) al astil roscada en el centro, encajonando entre los anillos tipo o en cualquier extremo. Cuidadosamente apreta los extremos hasta que se acomoden. Asegura que el encajamiento se acomoda directamente entre los extremos y que no se encuadra el astil roscado central.

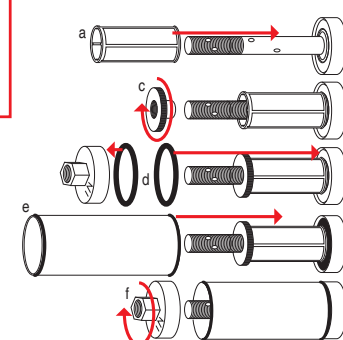

Desmontaje

1. Quite el montaje de filtro del vehículo.
2. Cuidadosamente afloja los extremos del filtro usando las herramientas apropiadas.
3. Para quitar el elemento (a) cuidadosamente destornilla el extremo INLET (f) del astil central. Quite la tuerca (b) y resbala el elemento del astil.
4. Reemplaza el elemento o los anillos tipo o si es necesario (Spectre pieza 2358).

Reinstalación

1. Si es removido durante el montaje, instala los pezones correctos sobre los extremos del encajamiento de filtro de combustible. Usa cinta de teflón o un sellante para roscados. **¡NO SOBRE APRETES!**
2. Lubrica los pezones y resbala los en posición a los extremos de la manguera. **NOTA: Asegurase que el extremo "OUT" del filtro esta dirigido hacia el carburador.**
3. Posiciona las abrazaderas sobre los pezones y apretalos con seguridad.
4. Arranca el motor y **¡REVISALO PARA FUGAS!** Revisa las conexiones del filtro denuevo despues que el motor se a calentado.